

ポリエチレン管

フレキシブル管

鋼管

鋳鉄管

導管保全

パイプレンチ

配管作業工具
給湯給水樹脂管

パイプレンチアルミ白・エンビ被覆管用DA

PWVDA

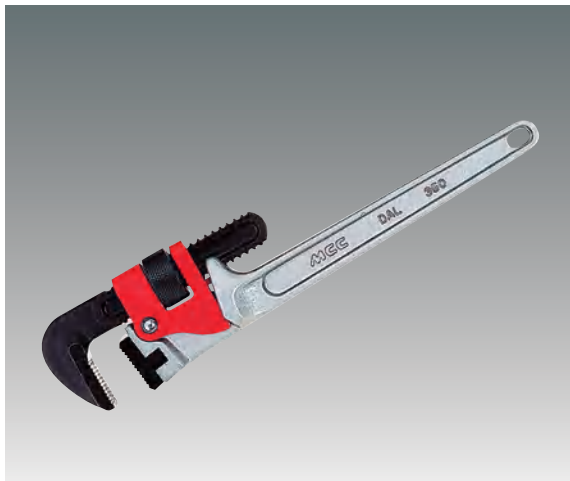

●垂鉛メッキ鋼管（白管）塩ビ被覆鋼管の締め付けに最適

品番	サイズ (mm)	適用される 管の呼び寸法	被覆のスベリ 許容トルク	くわえられる 管の呼び寸法	口開き幅 (mm)
		(A)表示	N・m(kgf・m)		
PWVDA250	250	15	78(8)	～32A	～47
PWVDA300	300	20	117(12)	～40A	～52
PWVDA350	350	25	166(17)	～50A	～64
PWVDA450	450	32	245(25)	～65A	～80
		40	274(28)		

「被覆のスベリ許容トルク」は「適用される管の呼び寸法」の被覆鋼管を締めつけた時、歯が滑らずに作業できるトルクです。

パイプレンチアルミ被覆鋼管専用

PWPDAL



- ポリ・エンビ系被覆にピッタリフィットするきめ細かい歯が傷を最小に押え、面倒な後処理が不要。
- 大きなアゴ・歯部が確実にパイプをくわえる被覆専用設計。
- アルミ鍛造本体により従来品比較で30%軽量化機能性アップ。
- ポリエチレン・エンビ被覆鋼管の締め付け用。

品番	サイズ (mm)	適用される 管の呼び寸法	被覆のスベリ 許容トルク	くわえられる 管の呼び寸法	口開き幅 (mm)
		(A)表示	N・m(kgf・m)		
PWPDAL25	250	15	78(8)	～25A	～38
PWPDAL30	300	20	117(12)	～32A	～47
PWPDAL35	350	25	196(20)	～40A	～52
PWPDAL45	450	32	205(21)	～50A	～64
PWPDAL600	600	50	392(40)	～65A	～80
PWPDAL900	900	80	588(60)	～90A	～102

「被覆のスベリ許容トルク」は「適用される管の呼び寸法」の被覆鋼管を締めつけた時、歯が滑らずに作業できるトルクです。

ライニングSGMLレンチ

CWPO



- メカニカル継手の締め付け用
- 専用さや管つき

品番	締付できる継手及び管	
	CWPO540A	SGM継手、SGML継手
白ガス管及び継手、エンビライニング管及び継手		32A, 40A
CWPO580A	SGM継手、白ガス管及び継手	50A
	SGML継手、エンビライニング管及び継手	80A
CWPO510A	SGM継手、白ガス管及び継手	80A
	SGML継手、エンビライニング管及び継手	100A

※解体作業には使用できません。

ポリエチレン管

フレキシブル管

鋼管

鑄鉄管

導管保全

パイプレンチ

配管作業工具
給湯給水樹脂管

コーナーレンチ被覆管・白管用DA

CWVDA

品番	サイズ (mm)	適用される 管の呼び寸法	被覆のスベリ 許容トルク	くわえられる 管の呼び寸法	口開き幅 (mm)
		(A)表示	N・m(kgf・m)		
CWVDA250	250	15	78(8)	8~25A	13~38
CWVDA300	300	20	117(12)	10~32A	16~47
CWVDA350	350	25	166(17)	15~40A	21~53
CWVDA450	450	32	245(25)	25~50A	33~70
CWVDA600	600	50	392(40)	40~80A	48~92
CWVDA900	900	80	588(60)	65~100A	76~118

「被覆のスベリ許容トルク」は「適用される管の呼び寸法」の被覆鋼管を締めつけた時、歯が滑らずに作業できるトルクです。



●歯幅は従来のコーナーレンチと同じ、垂鉛メッキ鋼管はもちろん塩ビ系一層外被覆鋼管・継手の締め付けも楽々こなす幅広い用途。

コーナーレンチアルミ

CWALAD

品番	サイズ (mm)	くわえられる 管の呼び寸法	口開き幅(mm)
CWALAD25	250	8~25A	13~35
CWALAD30	300	10~32A	16~44
CWALAD35	350	15~40A	21~51
CWALAD45	450	25~50A	33~70



●アルミ鍛造ハンドルにより軽くてしかも丈夫・長時間の作業も疲れません。

コーナーレンチ被覆鋼管専用

CWPALAD

品番	サイズ (mm)	適用される 管の呼び寸法	被覆のスベリ 許容トルク	くわえられる 管の呼び寸法	口開き幅 (mm)
		(A)表示	N・m(kgf・m)		
CWPALAD25	250	15	78(8)	8A~25A	13~38
CWPALAD30	300	20	117(12)	10A~32A	16~47
CWPALAD35	350	25	196(20)	15A~40A	21~53
CWPALAD45	450	32	234(24)	25A~50A	33~65
CWPAL600	600	50	392(40)	40A~80A	48~102
CWPAL900	900	80	588(60)	65A~100A	76~134

「被覆のスベリ許容トルク」は「適用される管の呼び寸法」の被覆鋼管を締めつけた時、歯が滑らずに作業できるトルクです。



●ポリ・エンビ系被覆にピッタリフィットするきめ細かい歯が被覆の傷を最小に抑え、面倒な後処理不要。
●大きなアゴ・歯部が確実にパイプをくわえる被覆鋼管専用設計。
●ポリエチレン・エンビ被覆鋼管の締め付け専用。

保護層カッター

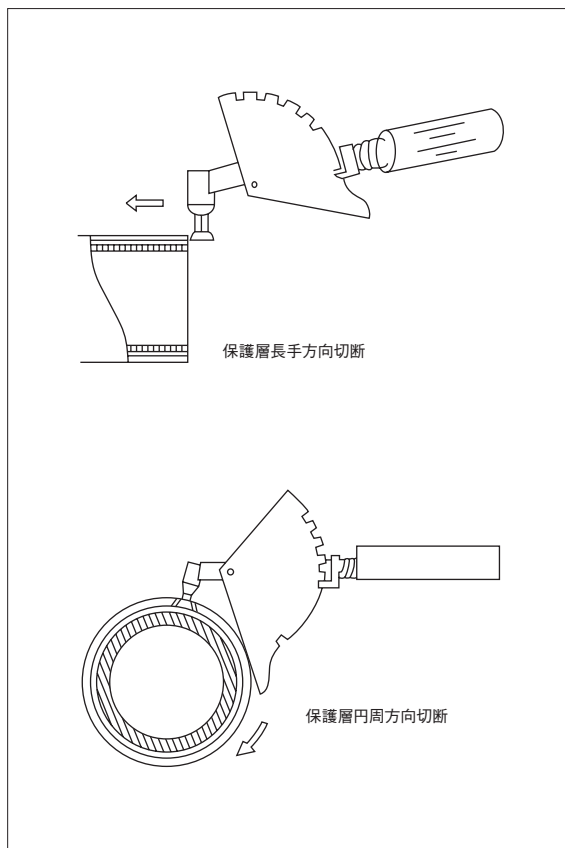

ポリエチレン管

フレキシブル管

鋼管

鋳鉄管

導管保全

管用工具

配管作業工具

給湯給水樹脂管

スポイドブラシ



バルブチー開閉工具

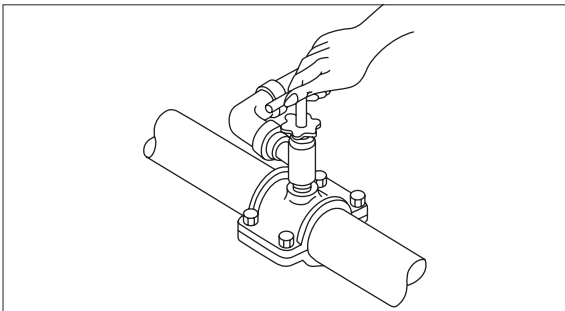

サイズ
25A用
32A用
40A用
50A用
80A用

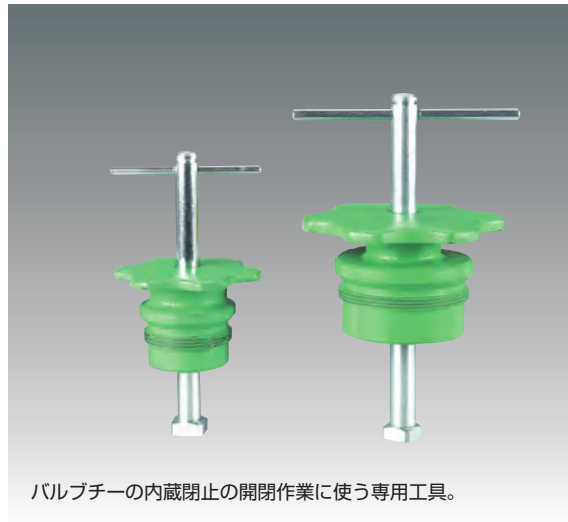

ライニングバルブチー締め付けリング

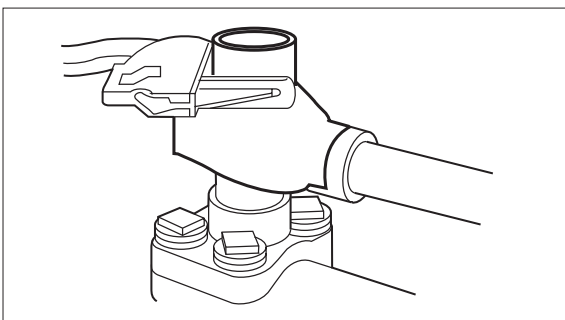

サイズ
25A取り出し用
30A・32A用取り出し用



パラソル型ガスバッグ



丈夫で破れにくく、
パラソル型なので管への出し入れがスムーズです。

品番	サイズ(長さ)	使用圧力(MPa)	ガスバッグの末端の形状
PGB-1K	40A×700 ℓ	0.08	ミニカプラー (めす) (雌ネジ) 101C4-2F
PGB-2K	50A×700 ℓ	0.08	
PGB-3K	80A×700 ℓ	0.08	
PGB-4K	100A×900 ℓ	0.09	ミニカプラー (めす) (ホースエンド) 101C4-4H
PGB-5K	150A×900 ℓ	0.09	
PGB-6K	200A×900 ℓ	0.09	
PGB-1	40A×700 ℓ	0.08	1/8PTネジ
PGB-2	50A×700 ℓ	0.08	
PGB-3	80A×700 ℓ	0.08	
PGB-4	100A×900 ℓ	0.09	黒ゴム管 (内径:8mm 外径:12mm)
PGB-5	150A×900 ℓ	0.09	
PGB-6	200A×900 ℓ	0.09	
PGB-7	300A×900 ℓ	0.06	
PGB-1MC	25A×1000 ℓ	0.08	マイクロカプラー 10SM (めす)
PGB-2MC	32A×1000 ℓ	0.08	
PGB-3MC	40A×1000 ℓ	0.08	
PGB-4MC	50A×1000 ℓ	0.08	
PGB-5MC	80A×1000 ℓ	0.08	

タンク付ポンプ



ガスバッグ用治具 青



ポリエチレン管

フレキシブル管

鋼管

鋳鉄管

導管保全

ガスバッグ

配管作業工具

給湯給水樹脂管

ポリエチレン管

フレキシブル管

鋼管

鑄鉄管

導管保全

配管作業工具

給湯給水樹脂管

加圧バッグポンプ

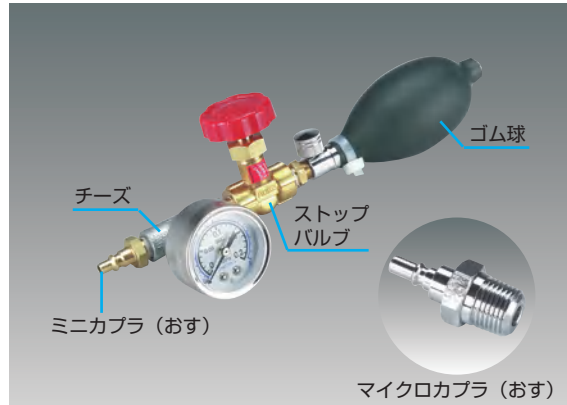

先端のオスカプラ部の違いによりミニカプラタイプ、マイクロカプラタイプがあります(0.2MPa圧力計付き)。

品名	タイプ
加圧バックポンプ-K	ミニカプラタイプ
加圧バックポンプ-MC	マイクロカプラタイプ

バックメイトポンプ



正逆式エアポンプ。吸引機構によりガスバッグ内のエアーを排出します。

品名	備考
バックメイト ホースエンドタイプ	
バックメイト カチットタイプ	器具用カチット
バックメイト ミニカプラタイプ	ミニカプラ付き

ボーリングバー

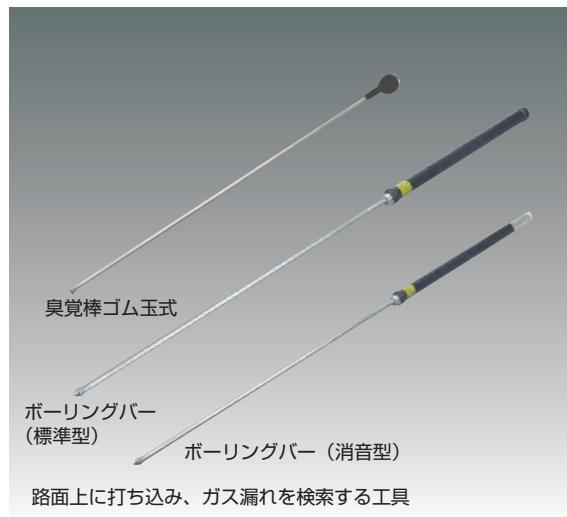
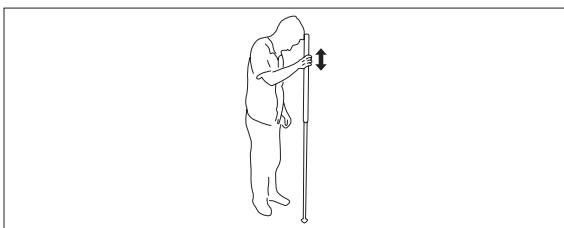

臭覚棒ゴム玉式

ボーリングバー (標準型)

ボーリングバー (消音型)

路面上に打ち込み、ガス漏れを検索する工具

品名	備考
ボーリングバー	標準 (1500mm)
ボーリングバー 小型	小 (870mm)
ボーリングバー 特長	長 (2000mm)
消音型ボーリングバー	
防爆型ボーリングバー	嗅覚棒と同じ先端16mm
防爆型ボーリングバー (OG)	先端が12mm
臭覚棒(ゴム玉式)	
臭覚棒(ラッパ式)	

S40AⅢ

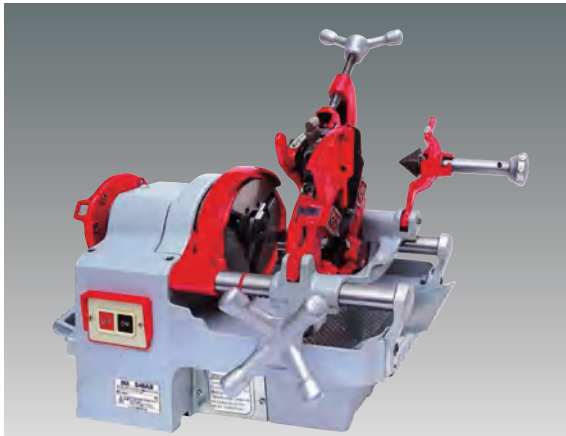

- 二重絶縁ブレーキ付きモータ採用、安全重視設計。
- 小型、軽量で高速ねじ切り。
- 余裕の往復台ストローク。(従来機N40より25mm拡大)

■仕様

モーター：単相100V 出力500Wシリーズモータ(ブレーキ付)
 主軸回転数：56rpm(無負荷)
 寸法：540(L)×345(W)×355(H)mm
 オイル：タンク容量/1.3L
 切上げ方式：自動切上
 標準付属品：自動切上ダイヘッド(1/2~3/4)(1~1 1/2)×各1
 チューザ(1/2~3/4)(1~1 1/2)×各1組(ダイヘッドへ取付済み)
 ねじ切りオイル(50W-R 4L)×1
 予備カーボンブラシ×1組
 マシンカバー×1
 オプション：MD 1/4~3/8(ダイヘッド)

形式(品名)	ねじ切り能力	本体重量
S40AⅢ	1/2B~1 1/2B (15A~40A)	32kg
S40AⅢ-TC (超硬カタ付)		
S40A (手動切上/受注生産)		
S40AZ (ダイヘッドなし本体)		
S40AⅢ ステンレス管仕様		

●本体重量に、ダイヘッドは含まれません。

F50AⅢ



- ブレーキ付きモータ採用、安全重視設計。
- 余裕の往復台ストローク。
- 自動停止カーボン採用。
- 低重心安定設計。

■仕様

モーター：単相100V 出力600Wシリーズモータ(ブレーキ付)
 主軸回転数：42(無負荷)
 寸法：620(L)×400(W)×395(H)mm
 オイル：タンク容量/2.5L
 切上げ方式：自動切上
 標準付属品：自動切上ダイヘッド(1/2~3/4)(1~2)×各1
 チューザ(1/2~3/4)(1~2)×各1組(ダイヘッドへ取付済み)
 ねじ切りオイル(50W-R 4L)×1
 予備カーボンブラシ×1組
 マシンカバー×1
 オプション：MD 1/4~3/8(ダイヘッド)、作業台

形式(品名)	ねじ切り能力	本体重量
F50AⅢ	1/4B~2B (8A~50A)	46kg
F50AⅢ-TC (超硬カタ付)		
F50A (手動切上/受注生産)		
F50AZ (ダイヘッドなし本体)		
F50AⅢ ステンレス管仕様		

●本体重量に、ダイヘッドは含まれません。

F80AⅢ



- ブレーキ付きモータ採用、安全重視設計。
- 余裕の往復台ストローク。
- 自動停止カーボン採用。
- 低重心安定設計。

■仕様

モーター：単相100V 出力600Wシリーズモータ(ブレーキ付)
 主軸回転数：31(無負荷)
 寸法：770(L)×480(W)×405(H)mm
 オイル：タンク容量/4.0L
 切上げ方式：自動切上
 標準付属品：自動切上ダイヘッド(1/2~3/4)(1~2)(2 1/2~3)×各1
 チューザ(1/2~3/4)(1~2)(2 1/2~3)×各1組(ダイヘッドへ取付済み)
 ねじ切りオイル(50W-R 4L)×1
 予備カーボンブラシ×1組
 マシンカバー×1
 オプション：MD 1/4~3/8(ダイヘッド)、作業台

形式(品名)	ねじ切り能力	本体重量
F80AⅢ	1/4B~3B (8A~80A)	65kg
F80AⅢ-TC (超硬カタ付)		
F80A (手動切上/受注生産)		
F80AZ (ダイヘッドなし本体)		
F80AⅢ ステンレス管仕様		

●本体重量に、ダイヘッドは含まれません。

ポリエチレン管

フレキシブル管

鋼管

鋳鉄管

導管保全

配管作業工具

ねじ切り機

給湯給水樹脂管

ねじ切り機・ニュータイト

配管作業工具

ポリエチレン管

フレキシブル管

鋼管

鑄鉄管

導管保全

配管作業工具

給湯給水樹脂管

ねじ切り機

N100A

仕様

- モーター：単相100V/200V両用(切替スイッチ付)
出力750Wコンデンサモーター
- 主軸回転数：43/24/13rpm(60Hz)
- 寸法：873(L)×635(W)×558(H)mm
- オイル：タンク容量/4.0L
- 切上げ方式：自動切上
- 標準付属品：自動切上ダイヘッド(1/2~3/4)(1~2)(PD2 1/2~4)×各1
チェーザ(1/2~3/4)(1~2)(2 1/2~4)×各1組(ダイヘッドへ取付済み)
ねじ切りオイル(50W-R 4L)×1
マシンカバー×1
- オプション：MD 1/4~3/8(ダイヘッド)
パイプ脚、キャスト



- 3段変速で快速ねじ切り(4Bのねじ切り100秒)。
- 100V/200V切替えスイッチ付き。
- 環境作業に便利な工具収納箱を内蔵。
- 切粉たまりのスペースが大きく長時間の作業が可能。

形式(品名)	ねじ切り能力	本体重量
N100A	1/2B~4B (15A~100A)	123kg
N100A-TC(超硬カッタ付)		
N100AZ(ダイヘッドなし本体)		
N100A ステンレス管仕様		

●本体重量に、ダイヘッドは含まれません。

自動オープン転造ヘッド(管用テーパ転造ねじ加工)

- 従来のパイプマシンに取付けられます。
- 作業時間を大幅に短縮しました。(当社従来機種比約1/2)
- 切粉が切削ねじ加工の1/10。
- ねじ切りオイルの使用量が切削ねじ加工の約1/2。
- ねじ切りオイルが飛び散らない。

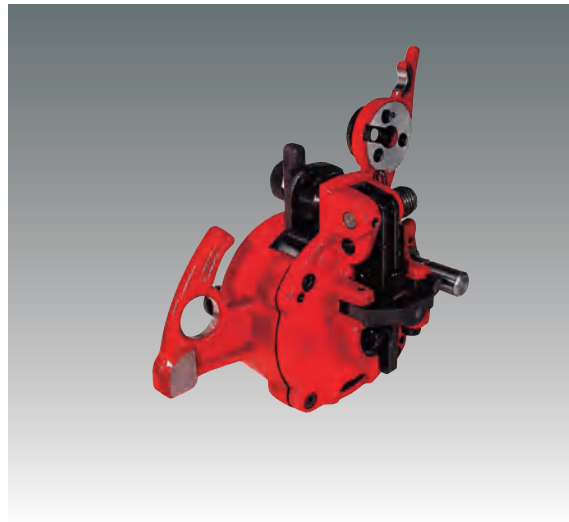

(適合表)

◎：適合 ○：オプション(専用カッタ受、往復台等)追加で適合 ー：不適合
*：パイプ切断後につかみ直しが必要です。
※：SGP(配管用炭素鋼鋼管)のみ対応

形式(品名)	サイズ	S40A	S50A	S80A	90A	N100A	N40A	N50A	N80A
SRH-10A	10A(3/8 B)	○	○	○	○	◎	○	○	○*
SRH-15A	15A(1/2 B)	○	○*	○	○*	◎	○*	○	○*
SRH-20A	20A(3/4 B)	○	○*	○	○*	◎	○*	○	○*
SRH-25A	25A(1 B)	—	○*	○	○*	◎	—	○*	○*
SRH-32A	32A(1 1/4 B)	—	—	○	○*	◎	—	—	○*
SRH-40A	40A(1 1/2 B)	—	—	○	○*	◎	—	—	○*
SRH-50A	50A(2 B)	—	—	○	○*	◎	—	—	○*

●オプション、搭載マシンとの関係等詳細については、お問い合わせください。

ニュータイト



ガス配管用ねじシール材。
空気中の水分により常温で硬化します。

品名	容量	入数(本)
ニュータイト	200g	50(10×5)

水柱ゲージ

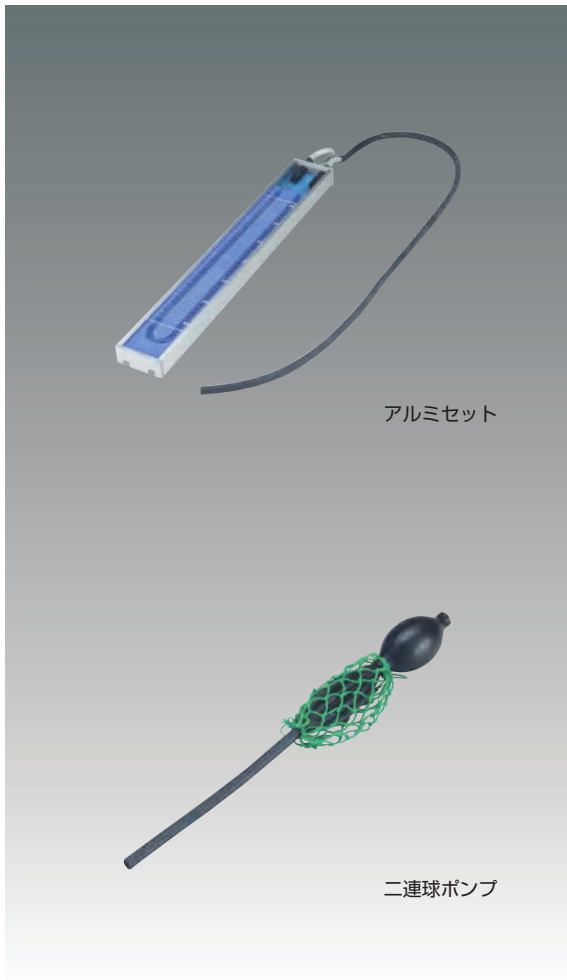

ガラス管の種類

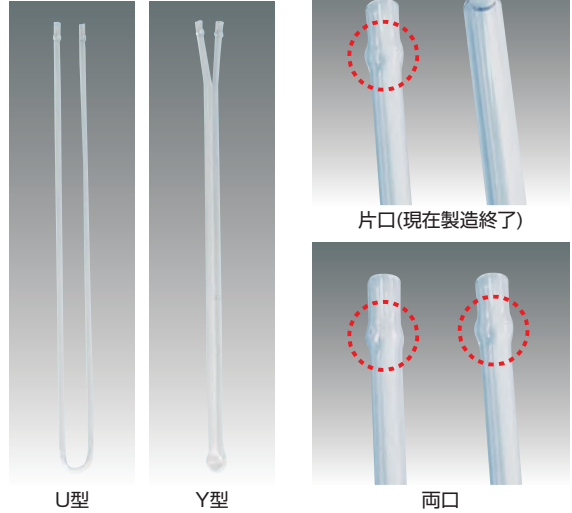

品名	サイズ	単位	備考
水柱ゲージ アルミ セット	U-300mm	組	U型 両口
	U-600mm	組	
	U-1200mm	組	Y型両口
	Y-300mm	組	
交換用 ガラス管 水柱ゲージ用 ガラス管 両口	1000mm	本	U型 両口
	U-300mm	本	
	U-600mm	本	
	U-1000mm	本	
	U-1200mm	本	Y型両口 (木製セットの 場合Y型のみ)
Y-300mm	本		
黒ゴム管(内径9.5mm)	0.95	m	
二連球ポンプ		本	
水柱ゲージ用 蛍光液	4リットル	缶	
	250cc	本	

デジタルマノメーター



- Bluetooth通信でタブレット(別売)と接続し、圧力測定記録のデジタル化を実現
- モバイルプリンタ(別売)と接続することで、記録紙への印字も可能

型式	品番
都市ガス用ホースエンド式接続	WM-1000-0-0
都市ガス用カチット式接続	WM-1000-0-1
都市ガス/LPガス ホースエンド式接続	WM-1000-1-1

自記圧力計

DA

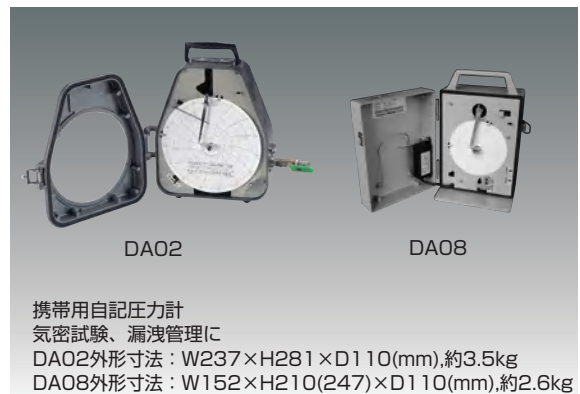

携帯用自記圧力計
気密試験、漏洩管理に
DA02外形寸法：W237×H281×D110(mm),約3.5kg
DA08外形寸法：W152×H210(247)×D110(mm),約2.6kg

下記の表より時計の型、圧力、記録時間を選びます。
表の※部分に選んだものを入れると型番になります。
記録紙は100枚入りです。

DA02/DA08	※	※	※	※	※	※	※
型式							
時計		圧力				記録時間	
1：水晶時計		10KP、15KP 20KP、30KP 50KP				01H、04H、12H 01D、02D、03D	

ポリエチレン管

フレキシブル管

鋼管

鋳鉄管

導管保全

配管作業工具

給湯給水樹脂管

圧力計

ポリエチレン管

フレキシブル管

鋼管

铸铁管

導管保全

配管作業工具

給湯給水樹脂管

パイプソー OG 300

1. ガス埋設管を切断するための電動式切断機でダクタイル鋳鉄管、ポリエチレン被覆管、鋼管の切断に使い、狭い場所でも簡単に安全に作業ができる。
2. 電動源は低騒音コンデンサーモーターで100V 75Wを装備。
3. 適用口径は、100A～300Aまで。
4. 刃の耐久性もよく、ダクタイル鋳鉄管150Aで150回切断可能。
5. 150Aダクタイル鋳鉄管をわずか6分でスピード切断。
6. クラッチ機構によって、刃の送り動作時一定以上の荷重が作用するとクラッチがはたらき、それ以上刃の送り荷重がかからない機構となっている。

仕様

定格電流	適用範囲 (呼び径)	モーター	ストローク量	毎分ストローク数	フレキシブル シャフト回転数
50Hz 13.2A	100A～	単相コンデンサー モーター	57mm	210spm/50Hz	1,500rpm/50Hz
60Hz 11.6A	300A	100V 750W 50Hz/60Hz		260spm/60Hz	1,800rpm/60Hz

標準付属品

品名	数量
本体組	1
バイス組	1
モーター組	1
フレキシブルシャフト3.5m	1
収納箱	1
ノコ刃(ハイス)320mm：150A用	1
ノコ刃(ハイス)380mm：200A用	1
ノコ刃(ハイス)490mm：300A用	1
マグネット付クサビ(M)	1
ガイドプレート組 200A用	1
ガイドプレート組 300A用	1
ラチェットレンチ24	1
かぎスパナ(チャックハンドル35-25)	1
片口スパナ	1
注水装置組	1

替刃別売品

品名	単位	適用範囲 (呼び径)
ノコ刃(ハイス)320mm	5本	～150A
ノコ刃(ハイス)380mm	5本	～200A
ノコ刃(ハイス)440mm	5本	～250A
ノコ刃(ハイス)490mm	5本	～300A
フレキシブルシャフト5m	1本	



セーバーソー 300 (REX社製)

- モーター：100V単相コンデンサーモーター 出力750W
 ストローク量：60mm
 ストローク数：308s.p.m.(50Hz)、370s.p.m.(60Hz)
 質量：本体：9.5kg、バイス：12kg、モーターケース：
 23kg、フレキシブルシャフト3.5m：7.5kg
 標準付属品：ハイスのこ刃 150A、200A、300A用 各1
 本、収納箱・レバーウエイト(8kg)2ヶ、工具
 一式(工具箱入)、ウエイト軸、注水装置一式

(ノコ刃)

サイズ	適用	長さ mm	山数 山/25mm	厚さ mm	幅 mm	材質	用途
150A	50A～150A(2B～6B)	335	10	2	30	ハイス	鋳鉄管・ガス用ダクタイル
200A	50A～200A(2B～8B)	395	8				鋳鉄管・鋼管・
250A	50A～250A(2B～10B)	455					ポリエチレン被覆鋼管・
300A	50A～300A(2B～12B)	505					塩ビ被覆鋼管・塩ビ管



パイプカッター

パイプカッター (RIDGID社製)



ノブを押してのサイズ調整、ラッチを引いてのパイプ開放の素早い動き。

型番	能力		替刃	備考
	インチ	mm		
152P	1/4~2	10-63	E-2155	左の替刃は ポリエチレン管用
154P	1 1/2~4	50-110	E-2156	
156P	4~6	110-160	E-2157	

注) 銅管、アルミ管用の刃もあります。

ヒンジドカッター (門型カッター)

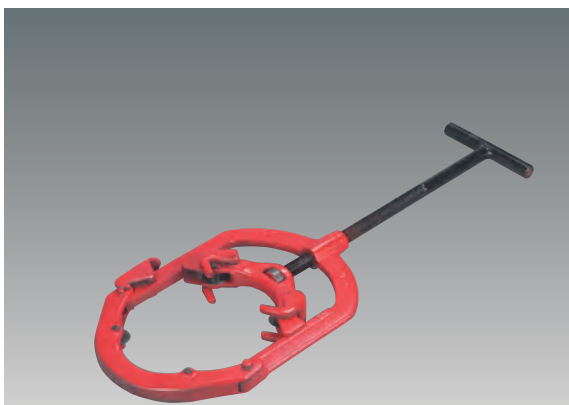

最小限のスペースで作業ができます。

型番	管径(能力)	重量	ホイール(刃)種類		
			刃数	銅管	ダクタイル管・鋳鉄管
H-2 1/2	1~2 1/2インチ 32~76mm	3.6kg	4	HS-2 1/2	HS-2 1/2
H-4	2~4インチ(50A~100A) 60~125mm	6.3kg	4	HS-4	HI-4
H-6	4~6インチ(100A~150A) 114~182mm	10.0kg	4	HS-6	HI-6
H-8	6~8インチ(150A~200A) 168~240mm	13.0kg	4	HS-8-12	HI-6
H-12	8~12インチ(200A~300A) 219~356mm	18.0kg	4	HS-8-12	HI-6

ロータリーカッター

LCRC



リードロータリーカッターの種類・能力

型番	銅管(A)	ダクタイル 鋳鉄管(A)	外径(mm)	重量(kg)	替刃の種類
LCRC-8	125~200	150~200	140~245	24.0	RC-I ダクタイル管用
LCRC-12	250~350	250~300	259~368	29.0	鋳鉄管用 RC-S
LCRC-16	400~450	350~400	368~460	35.0	銅管用 ステンレス管用

ポリエチレン管

フレキシブル管

鋼管

鋳鉄管

導管保全

パイプカッター

配管作業工具

給湯給水樹脂管

パイプカッター

配管作業工具

ポリエチレン管

フレキシブル管

鋼管

鋳鉄管

導管保全

配管作業工具

給湯給水樹脂管

ライニングカッター

品名	サイズ	備考
ライニングカッター 小	3/4-2	黄色
ライニングカッター 大	2 1/2-4	赤色
ライニングカッター替刃 小(直径4.0cm)	3/4-2	1組=4枚入り
ライニングカッター替刃 大(直径4.2cm)	2 1/2-4	1組=4枚入り
ライニングカッターローラー	3/4-4	1組=8枚入り



外面被覆鋼管(PLS、PLP鋼管など)の切断に。4枚刃式。

強力型4枚刃パイプカッター (RIDGID社製)

商品名	サイズ	備考
42-A	3/4-2	SGP用
44-S	2 1/2-4	SGP用
42-WCP	3/4-2	被覆鋼管用
42-A用替刃：F-514	3/4-2	
44-S用替刃：F-515	2 1/2-4	
42-WCP用替刃：F-448X		カラー付
42-WCP用替刃：F-448		カラーなし

刃には「RIDGID」の刻印があります



一回転できないような狭い場所での切断用。

狭所用パイプカッター：カットマン

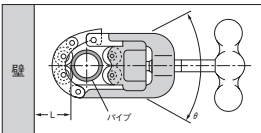

パイプの径	カットマン40		カットマン50	
	隙間L	振り角度θ	隙間L	振り角度θ
1/2	28mm	115°	35mm	110°
3/4	27mm	120°	34mm	120°
1	26mm	130°	33mm	130°
1 1/4	25mm	135°	32mm	135°
1 1/2	25mm	140°	30mm	140°
2	—	—	30mm	145°

品名	切断能力 A(B)
カットマン40	15~40(1/2~1 1/2)
カットマン50	15~50(1/2~2)
カットマン替刃40	(10枚/箱)
カットマン替刃50	(10枚/箱)



狭所でのパイプ切断、天井、床下、コーナー、壁ぎわ、埋設管、パイプシャフト内に。白管、一層被覆管の切断に。

ポリエチレン管

フレキシブル管

鋼管

鋳鉄管

導管保全

配管作業工具

給湯給水樹脂管

その他

ホースパス



ゴム管の取り外し工具

モレキャッチ



品名	
モレキャッチ	500ml スプレー付
モレキャッチ	500ml 詰替用カートリッジ
モレキャッチ	18kg缶

ガスもれ検査スプレー



漏れ部分を泡スプレーで検知する

モンジュ液(ガス検知液)



品名	
モンジュ液	100cc
モンジュ液	3.6L
モンジュ液	18L

エコボール

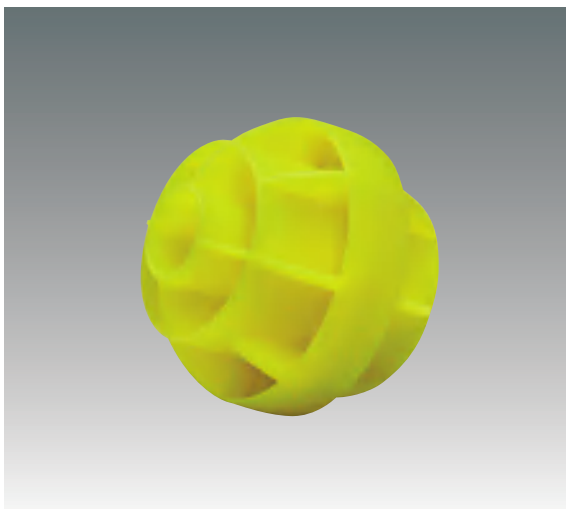

軽量・仮埋戻し材、水位上昇にも対応します。

品名	
小袋タイプ	エコボール400個入
大袋タイプ	エコボール800個入
エコボールシート	仕切材